



# RL-Slotracing

# Porsche GT-2

# Reglement

Saison 2008/2009 Version 1

- **Chassis:**

Freigestellt

- **Motor:**

Fox 1 (z.B. Fuchs, Fox 10, FK-130RH usw.) ungeöffnet und original

- **Achslager:**

freigestellt

- **Übersetzung:**

freigestellt

- **Achsen:**

3mm Stahl, max. HA 78 mm Achsbreite

3mm Stahl, max. VA 72 mm Achsbreite

- **Felgen:**

Aluminium, mit Felgeneinsätze (müssen zum Fahrzeug in Größe und Design passen), mind. Aussengrösse 17 mm. Über fahrzeugbedingte Ausnahmen entscheidet der Veranstalter, wenn möglich die Ausnahmen im Vorfeld beim Veranstalter anfragen.

- **Reifen:**

Vorderreifen Moosgummi oder Hartgummi mind. 6mm breit

Hinterreifen Moosgummi (Procomp oder Blackmagic) max. 13mm Breit

Mindestgröße vorne 23 mm und hinten 24 mm

- **Karosserie:**

Zugelassen ist nur der Tamiya-Body Porsche GT2. Der Heckspoiler muss in der hohen Version verbaut werden. Es sind keine

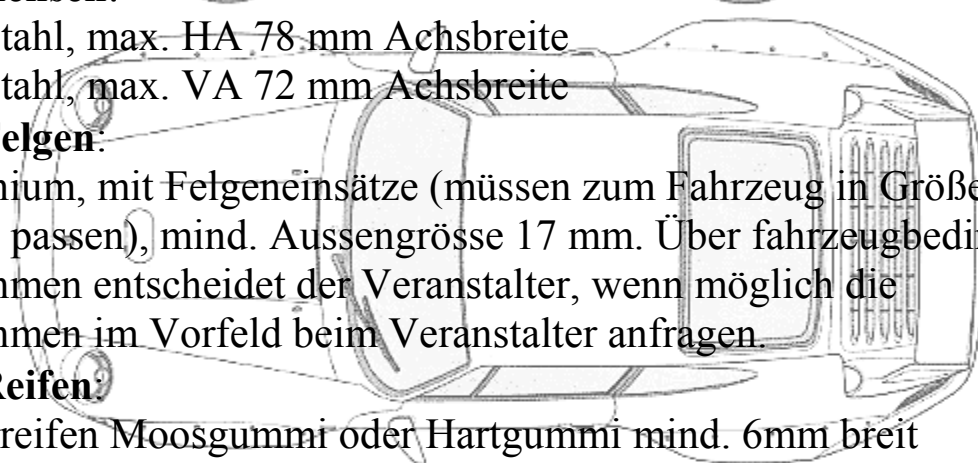
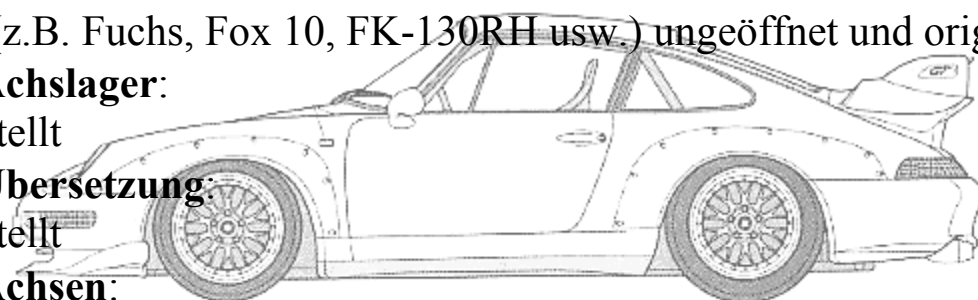

Verbreiterungen zugelassen. Ein anbringen des GT2 Frontspoiler(Stosstange) ist zulässig.

Alle Teile der Karosserie müssen während der gesamten Renndauer an den richtigen Stellen befestigt sein, dies gilt für Spoiler, Diffusor und Scheiben. Falls ein Auto diese Teile verlieren sollte, müssen sie in der Umsetzphase wieder montiert werden. **Ausnahme: Spiegel, Antennen und Scheibenwischer müssen nur am Start montiert sein.**

Realistischer 3D Fahrereinsatz in Farbe mit Überrollkäfig ist Pflicht  
Mindestgewicht Karosserie 50 gr. (mit Haltern)

Bodenfreiheit: mindestens 1.0 mm bei der Abnahme an der Hinterachse und 1 mm Bodenfreiheit während des Rennens  
Gesamtgewicht mind. 180 gr.

- **Renndauer:**

mindestens 4x10 Minuten

- **Sonstiges:**

jegliche Art von Haft-/ Schmiermitteln und Flüssigkeiten auf Reifen und Schleifern ist verboten

- **Rennen:**

- Die Serie umfasst 6 Rennen
- Die 5 besten Läufe werden gewertet. D.h. ein Streichresultat
- Am Ende der Saison Pokale für die ersten 3 der Gesamtwertung

- **Punktevergabe:**

Entsprechend dem Rennergebnis : Anzahl der Teilnehmer = maximale Anzahl der Punkte für den Sieger. Der letzte Teilnehmer erhält demnach einen Wertungspunkt.

Veranstaltender Club : RL-Slotracing

Veranstalter : Ralf Lange

**Rennlook ist Ehrensache, 3 Startnummern sind Pflicht**

**Bei zu überlegenen Fahrzeugen wird die Rennleitung eingreifen!**